

**ДЕТСКИЙ СПОРТИВНЫЙ КОМПЛЕКС  
серии «ЮНЫЙ АТЛЕТ»  
модель «Уличный-Лайт»**

**РУКОВОДСТВО ПО УСТАНОВКЕ  
и ЭКСПЛУАТАЦИИ**



**ООО «СПК»**

**432072, Ульяновская область, г. Ульяновск, 9-й проезд Инженерный, 24  
тел./факс 8 (84230) 2-26-92, web: [junior-atlet.ru](http://junior-atlet.ru)**

Настоящее руководство по эксплуатации предназначено для ознакомления пользователей с правилами сборки, установки, эксплуатации и обслуживания уличного детского спортивного комплекса серии «Юный атлет» (далее по тексту — Комплекс)

## 1. НАЗНАЧЕНИЕ И ТЕХНИЧЕСКИЕ ХАРАКТЕРИСТИКИ

1.1. Комплекс представляет собой сборно-разборную конструкцию, устанавливаемую на бетонные опоры.

1.2. Комплекс предназначен для **личного (индивидуального)** использования на открытых площадках (дачных участках) детьми старше 4-х лет. **Внимание: Комплекс не предназначен для установки в местах общественного пользования.**

Допустимая нагрузка:

- на металлоконструкцию Комплекса – 100 кг;
- на навесное оборудование – 100 кг;
- на качели на цепном подвесе – 50 кг.

1.3. Основные технические характеристики Комплекса приведены в таблице 1.

Таблица 1





ДСК «ЮНЫЙ АТЛЕТ» модель «Уличный-Лайт»		Значение
Параметр		
Габаритные размеры, м	длина, мм	2100
	ширина, мм	1550
	высота, мм	1900
Вес нетто, кг, не более		48
Максимальная нагрузка на Комплекс, кг		100
Максимальная нагрузка на качели, кг		100
Минимальный возраст ребенка, лет		4
Срок службы, лет (не менее)		5

## 2. КОМПЛЕКТНОСТЬ

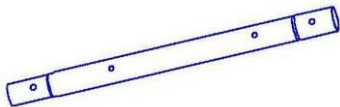
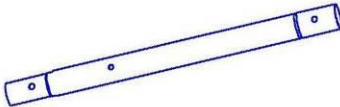
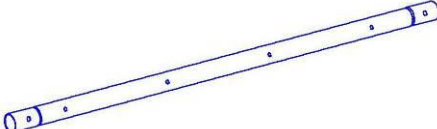
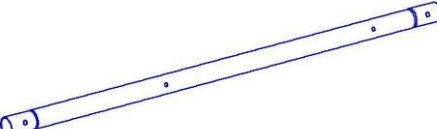
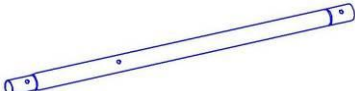
2.1. Комплектность Комплекса приведена в таблице 2

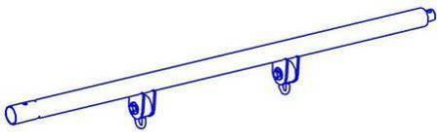
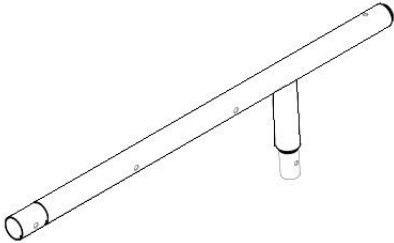
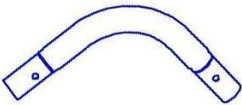
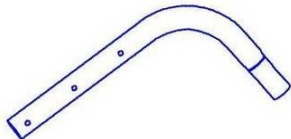
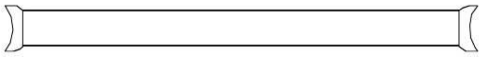
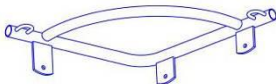
Таблица 2

№	Наименование	Кол-во, шт.	Рисунок
1	Стойка нижняя (2 перекладины)	2	
2	Стойка нижняя (1 перекладина)	2	
3	Стойка верхняя (4 перекладины)	2	
4	Стойка верхняя (2 перекладины)	2	
5	Стойка качелей нижняя	2	

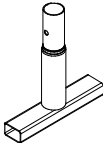
6	Стойка качелей верхняя	2	
7	Перекладина качелей	1	
8	Основание рукохода	2	
9	Отвод малый	2	
10	Отвод большой	1	
11	Перекладина с гайками	10	
12	Перекладина без гаек	2	
13	Боковина качелей левая	1	
	Боковина качелей правая	1	
14	Турник	1	
15	Распорная перекладина	1	
16	Пластина соединительная	2	
17	Комплект цепей и карабинов	1	
18	Комплект «спинка и сиденье»	1	
19	Канат ПМД трехцветный	1	
20	Кольца гимнастические с перекладиной	1	
21	Шпилька М8х565 мм с гайкой	2	
22	Закладная	6	

**КРЕПЕЖ**

**ПЛАСТИК**

№	Наименование	К-во	№	Наименование	К-во
23	Болт М8х40	1	34	Полусфера	64
24	Болт М8х50	1	35	Колпачок полусферы	64

24/1	Болт М8х55	17	36	Колпачок болта М8	14
25	Болт М8х60	20			
26	Болт М8х75	3			
27	Болт М8х80	4			
28	Винт-кольцо М8	2			
29	Гайка М8	30			
30	Шайба 8	80			
31	Винт М6х20 меб	6			
32	Гайка М6	6			
33	Шайба 6	6			

### 3. ИНСТРУКЦИЯ ПО СБОРКЕ И УСТАНОВКЕ

- 3.1. Распакуйте Комплекс и внимательно изучите настоящее руководство.
- 3.2. Сборку и установку Комплекса должны осуществлять не менее 2-х взрослых человек.
- 3.3. Разложите комплектующие детали на ровной поверхности, убедитесь, что комплектность поставки совпадает с номенклатурой, указанной в п.2 настоящего руководства.
- 3.4. Для монтажа Вам понадобится: лестница-стремянка высотой не менее 1,5 метров, строительный уровень длиной не менее 1 м и гаечный ключ с размером S=13 мм.

#### 3.5. Собрать 2 нижние части лестницы

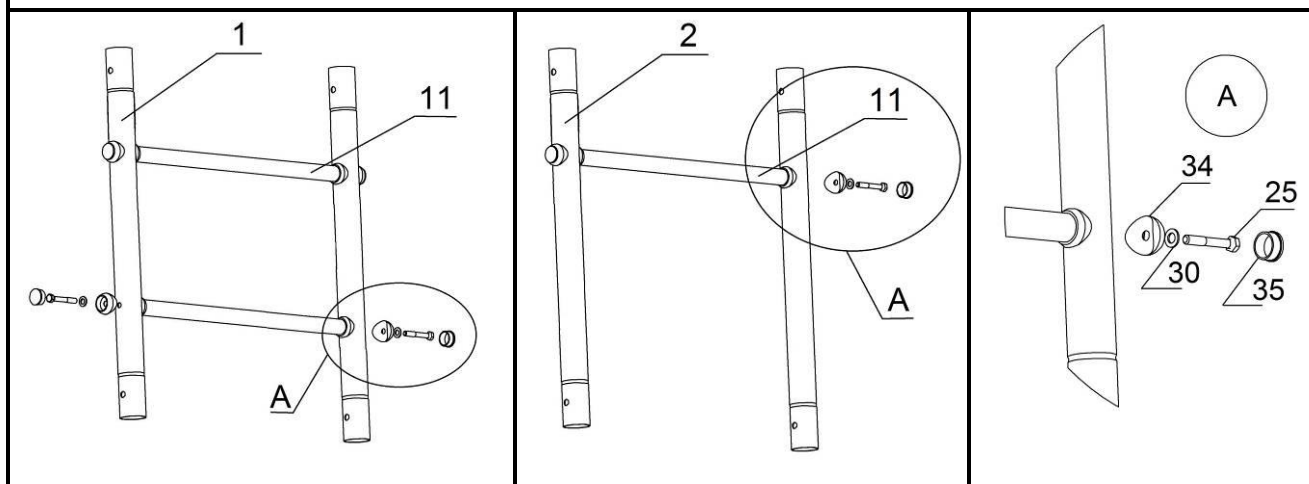

#### 3.6. Собрать 2 верхние части лестницы:

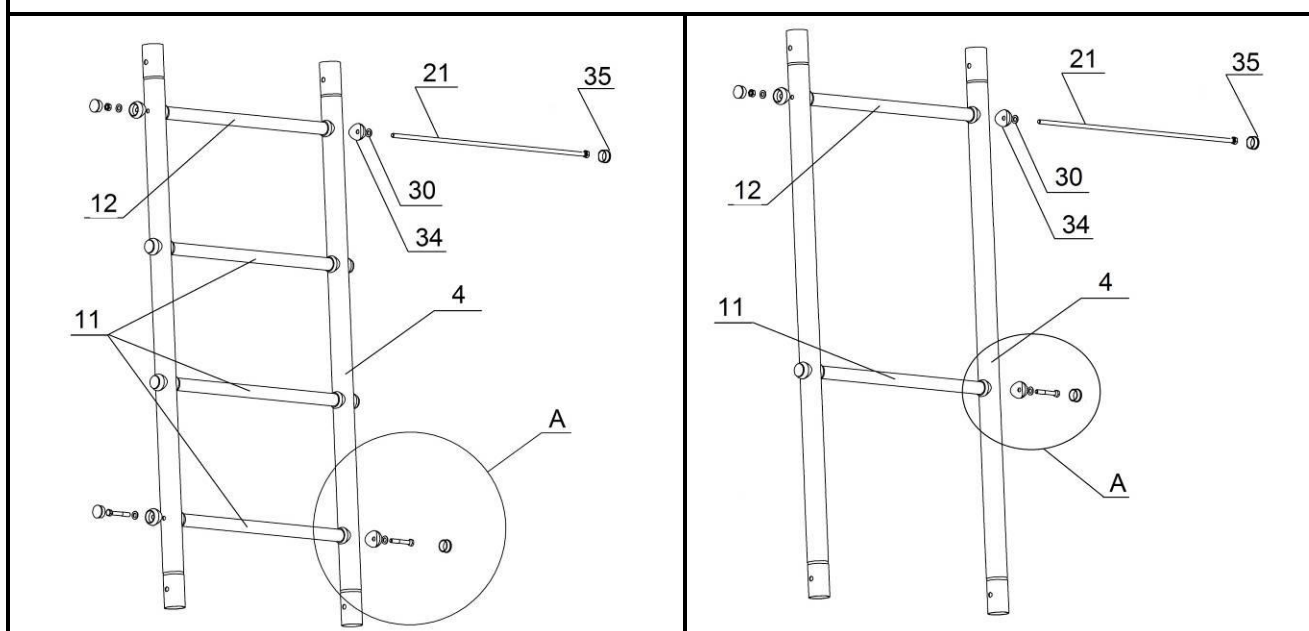

**Внимание:** верхние перекладины (поз. 12) стягиваются шпильками (поз. 21).

3.7.Собрать 2 лестницы по схеме Б.

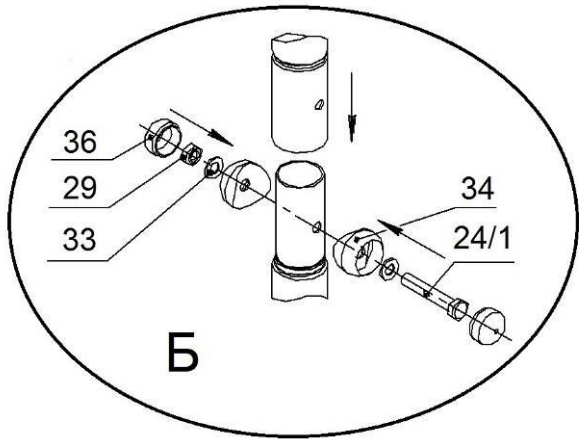
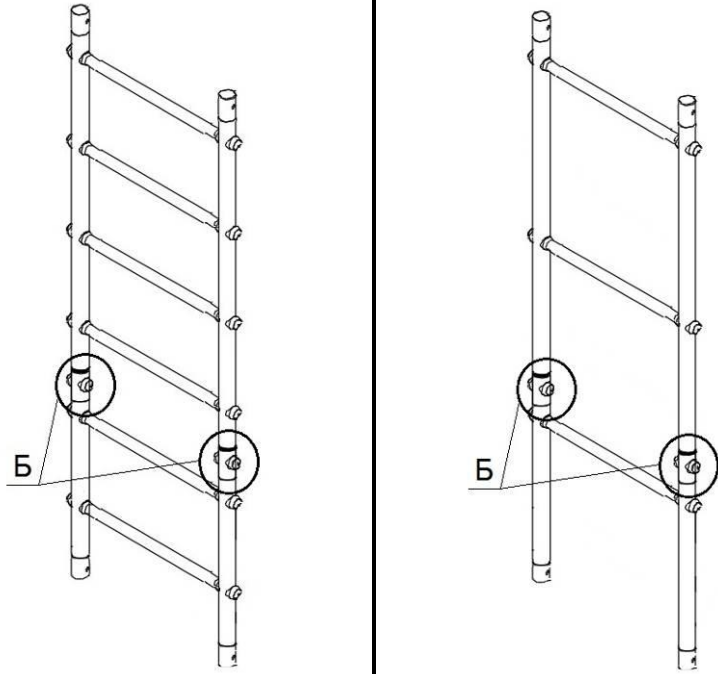

3.8. Собрать перекладину качелей с боковой стойкой.

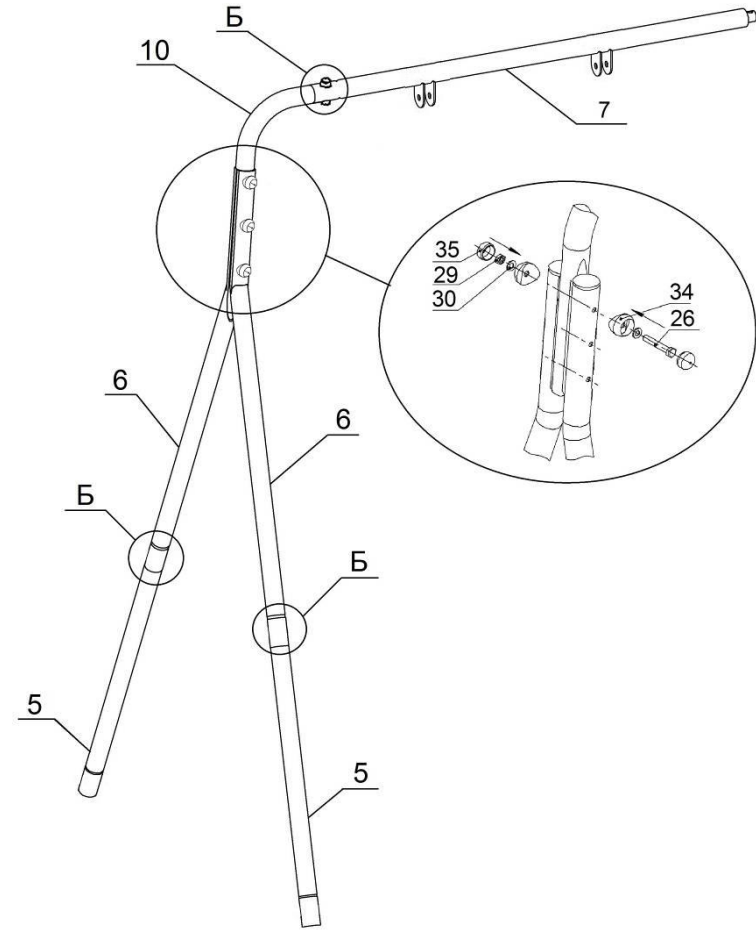

**Внимание:** после сборки деталей в соответствии со схемой, на нижние стойки качелей (поз.5) установить распорную перекладину (поз. 15), используйте крепеж поз. 27,29,30 и пластик поз. 36.

3.9. Собрать основания рукохода с перекладинами и 2 лестницами.

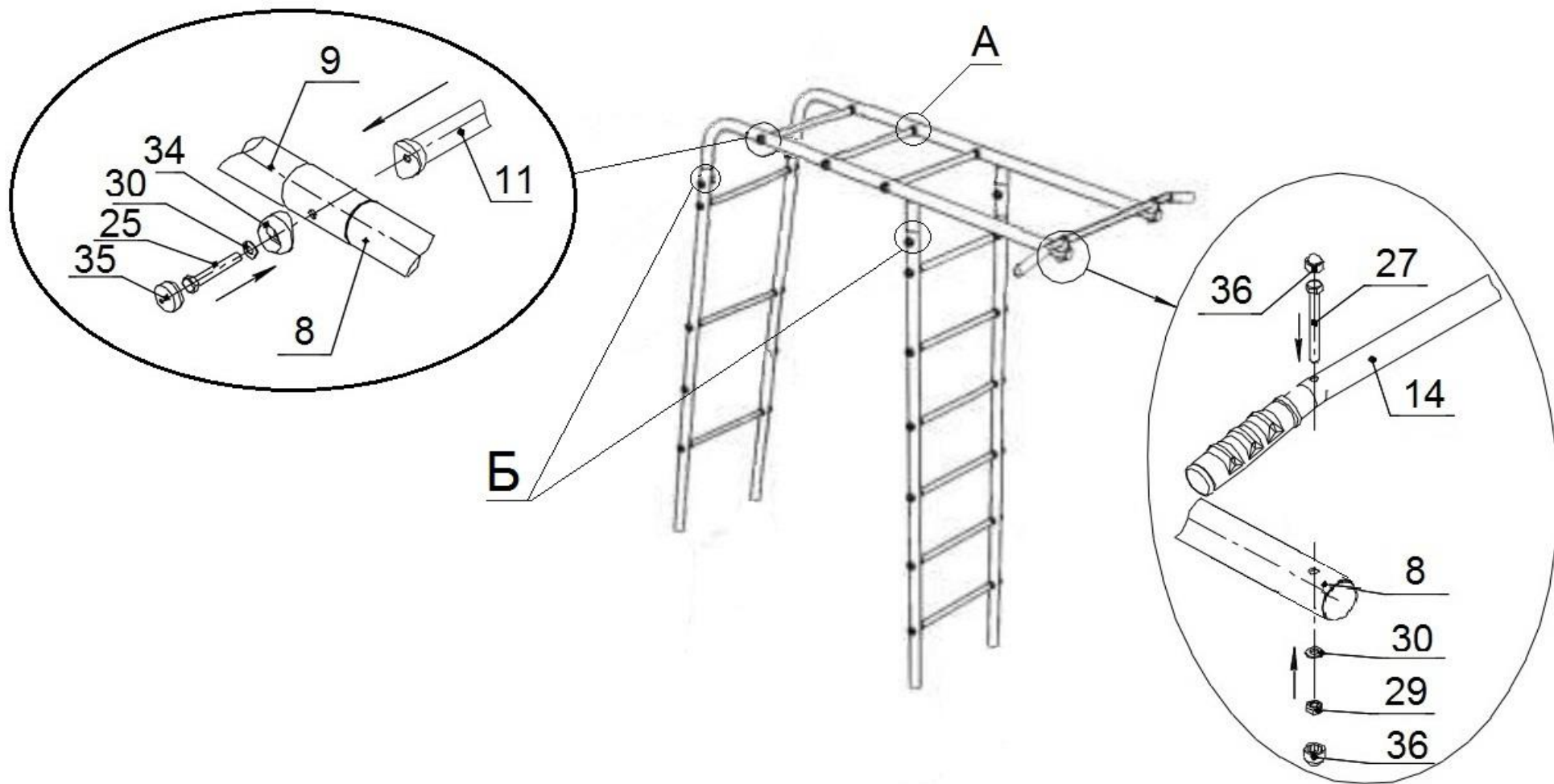

**Внимание:** канат (поз. 19) установить на основание рукохода во время сборки турника.

3.10. Собрать балку для качелей с основной частью Комплекса.

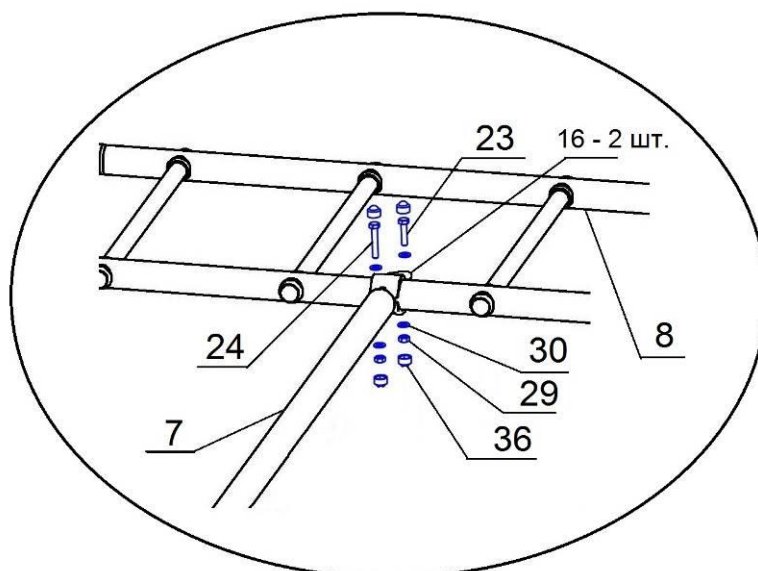

3.11. Собрать 6 закладных (поз.22) с нижними стойками собранного Комплекса по схеме Б из раздела 3.7.

**3.12. ВНИМАНИЕ:** для придания дополнительной устойчивости конструкции Комплекса перед бетонированием необходимо максимально развести вертикальные лестницы в разные стороны.

3.13. Подготовить площадку под установку Комплекса в соответствии с рисунком ниже:

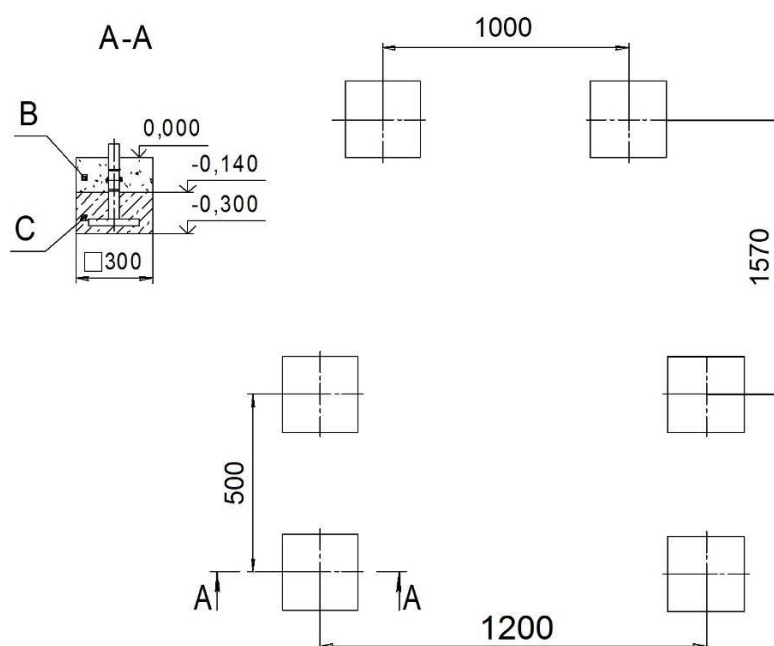

**Внимание:** размеры, указанные на рисунке предназначены для планирования площадки и могут незначительно отличаться от фактических размеров собранного Комплекса, производить работы по бетонированию опор следует исходя из размеров собранного Комплекса.

3.14. Установить Комплекс в подготовленные ямы, проверить горизонтальность рукохода и балки для качелей с помощью строительного уровня, забетонировать опоры (бетон В15;  $V=0,09 \text{ м}^3$ , С – бетон, В – песок)

Остаточная (без люфта в соединениях стоек) подвижность конструкции Комплекса безопасна и не является дефектом (при условии сборки и установки в соответствии с требованиями настоящего руководства).

3.15. Собрать и установить качели. Для сборки качелей используйте детали поз. 13,18 крепеж поз. 31,32,33. Для подвеса качелей используйте комплект цепей и карабинов поз. 15 и винт-кольцо поз.28.

**Внимание: в соответствии с требованиями безопасной эксплуатации качелей расстояние от сиденья до поверхности игровой площадки должно составлять не менее 40 см.**

3.16. Собрать и повесить кольца (поз. 20) в соответствии с вложенной инструкцией.

**3.17. ВНИМАНИЕ: Испытайте надежность установки Комплекса и элементов навесного оборудования под весом взрослого человека**

#### **4. ИНСТРУКЦИЯ ПО ЭКСПЛУАТАЦИИ И ОБСЛУЖИВАНИЮ**

4.1. Суммарная нагрузка на Комплекс не должна превышать 100 кг.

4.2. При проведении занятий на Комплексе во-избежании ушибов и травм рекомендуется обеспечить в зонах приземления ударопоглощающее покрытие (песок, опилки и т.д.).

4.3. Занятия детей на Комплексе допускаются только под наблюдением взрослого человека.

4.4. Допускается занятие лишь 1 ребенка на Комплексе одновременно.

**4.5. Ежедневно перед началом занятий необходимо:**

- провести осмотр конструкций Комплекса и пластиковых защитных элементов на предмет комплектности, цельности и устойчивости.

- провести проверку надежности связки узловых элементов шнура на катушках и кольцах, убедиться в отсутствии перетирания и повреждения волокон шнура и каната, и надежности крепежного кронштейна каната. Проверка надежности узловых элементов проводится под весом взрослого человека.

- провести осмотр карабинов и контактных звеньев на качелях, в случае износа заменить.

4.6. Периодически, не реже 1-го раза в месяц, проверять затяжку крепежных узлов и резьбовых соединений Комплекса и надежности бетонированных опор.

#### **5. ГАРАНТИЙНЫЕ ОБЯЗАТЕЛЬСТВА**

5.1. При условии соблюдения покупателем требований настоящего руководства по эксплуатации производитель гарантирует надежность Комплекса в течение 12 месяцев со дня продажи, но не более 18 месяцев со дня изготовления

#### **6. РЕГИСТРАЦИОННЫЕ ОТМЕТКИ**

6.1. Настоящий Комплекс изготовлен и упакован

« \_\_\_\_ » \_\_\_\_\_ 20\_\_ г.

Упаковщик \_\_\_\_\_ / \_\_\_\_\_  
Подпись Фамилия И.О.

Отметка контроля:

6.2. Дата продажи

« \_\_\_\_ » \_\_\_\_\_ 20\_\_ г.

Торговая организация \_\_\_\_\_  
М.П.